

## Zakrętka FI 38M

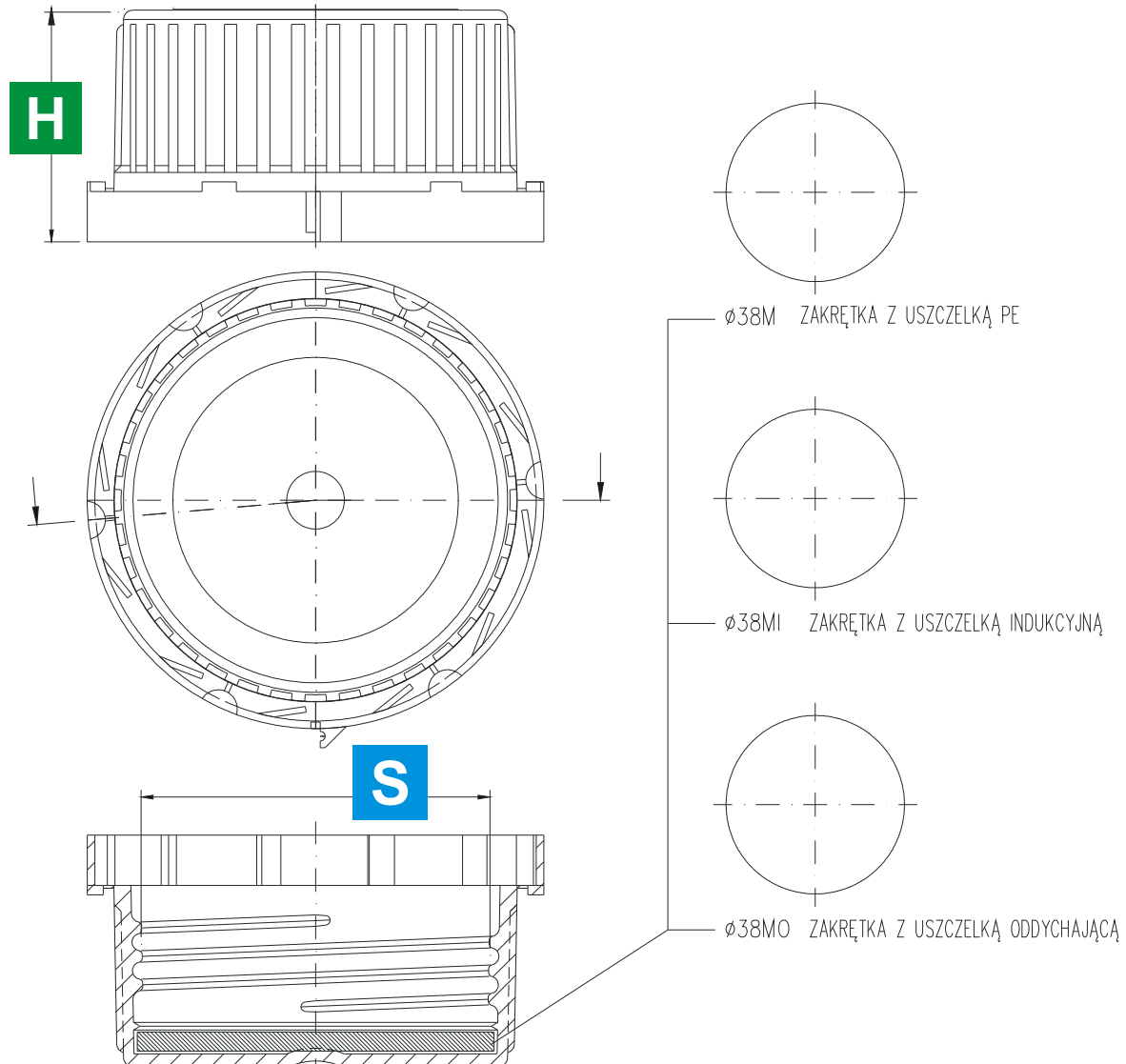

### Tabela wymiarów:

Gwint	Typ	S	H
fi 38M Suwary	Ø38M Ø38MI Ø38MO	36,7 +0,1/-0,3	24,15 +0,5/-1

### Informacje dodatkowe:

Zakrętkę należy zakręcać z momentem 4-5 Nm

Data modyfikacji: 23.10.2013