

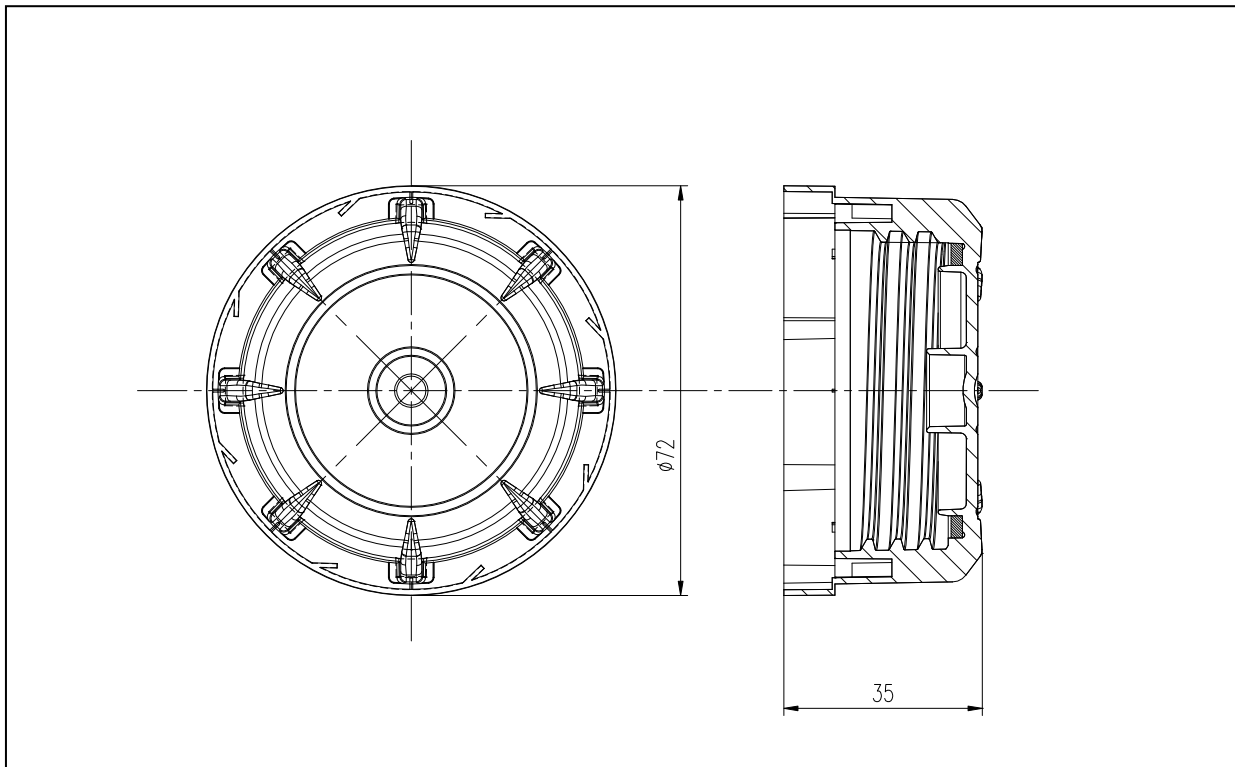

PRODUKUJEMY ZGODNIE Z SYSTEMEM ZAPEWNIENIA JAKOŚCI ISO 9001



ciemno niebieski	7	2	
jasno niebieski	7	1	
granatowy	7	0	
zielony	6	0	
żółty	5	0	
czerwony	4	0	
czarny	3	0	
biały	1	0	
bezbardwy	0	0	
Kolor	Czwarta cyfra n-ru katalogowego	Piąta cyfra n-ru katalogowego	Uwagi

UWAGA : minimalny moment dokręcenia 5-7 Nm

Przykład zamówienia Zakrętki Ø52M w kolorze białym z uszczelką

ZAKRĘTKA Ø 52M nr katalogowy 70610

Nazwa wyrobu	Typ	Materiał	Nr katalogowy		
ZAKRĘTKA	Ø52M	HDPE	7	0	6 * **

Egzemplarz nie podlega aktualizacji

Data ostatniej zmiany		Data ostatniego wydruku 2008-07-23 2:15	Data utworzenia 2008-0723
-----------------------	--	--	------------------------------

* ; ** - oznaczenie koloru wg kodu załączonego do katalogu